

ARBTRAK 150 CARACTÉRISTIQUES TECHNIQUES

Capacité de coupe	150mm
Moteur	Kubota (diesel)
Puissance	34CV TD (3-cyl.)
Refroidissement	Liquide
Couteaux	4 ronds ou rectangulaires
Volant de coupe	1700 tours/minute
Rouleaux ameneurs	2 verticaux hydrauliques
No Stress	De série, nouvelle génération
Réservoir carburant	27 litres
Dimensions chenilles	1450mm x 230mm x 300mm
Vitesse d'avancement	3 km/h
Pression au sol	0,203kg/cm ²
Garde au sol	274mm
Ouverture goulotte	970mm x 790mm
Ouverture trémie	160mm x 230mm
Goulotte d'évacuation	Rotation 280°
Réservoir hydraulique	30 litres
Compteur horaire	De série
Longueur	3000mm
Largeur	1171mm
Hauteur	2380mm
Poids	1046kg
Puissance sonore LWA	115 dBa
Pression acoustique LPA	92 dBa
Couleur	Vert GreenMech de série (Autres couleurs en option)



OPÉRATEUR SUR PLATEFORME EN MODE TRACTION



REMORQUE (EN OPTION)

TRÉMIE RECTANGULAIRE

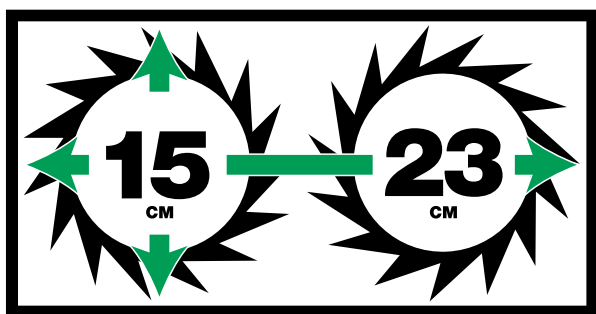

L'ouverture de 16cm en hauteur et 23 cm en largeur permet d'alimenter tout type de branche quelle que soit sa morphologie sans besoin la plupart du temps de tailler au préalable à la tronçonneuse, ce qui représente un gain de temps considérable.

Couplé au système de coupe breveté et au No Stress nouvelle génération, l'ArbTrak 150 dispose d'une capacité de coupe sur tout type de bois de 15cm.

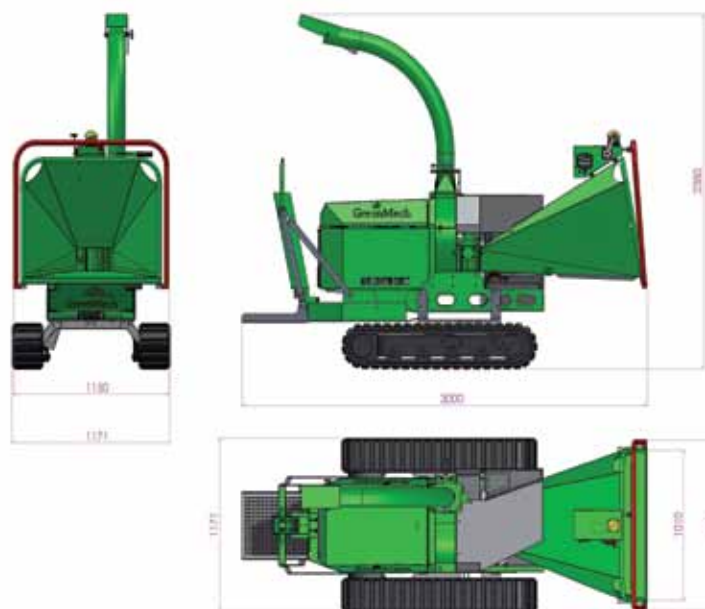

ou contactez nous : (+33) 04 67 06 58 71 / info@greenmech.fr



Polyvalence - Robustesse - Performance

ArbTrak150

MOTORISÉ KUBOTA

BROYEUR 15CM SUR CHENILLES
BONNE VITESSE D'AVANCEMENT, EXCELLENTE GARDE AU SOL

l'ingénierie au service de l'utilisateur



Performance - Résistance - Polyvalence

Arborist150

MOTORISÉ KUBOTA

BROYEUR 15CM SUR CHÂSSIS ROUTIER À MOINS DE 750KG

l'ingénierie au service de l'utilisateur

ARBORIST 150 CARACTÉRISTIQUES TECHNIQUES



TRÉMIE RECTANGULAIRE



BONNE QUALITÉ DE COPEAU

ARBORIST 150 ARBORIST 150+

Capacité de coupe	150mm	155mm
Moteur	Kubota (diesel)	
Puissance	26CV (3-cyl.)	34CV TD (3-cyl.)
Refroidissement	Liquide	
Couteaux	4 ronds ou rectangulaires	
Volant de coupe	1800 tours/minute	
Rouleaux ameneurs	2 verticaux hydrauliques	
No Stress	De série, nouvelle génération	
Réservoir carburant	27 litres	
Pneumatiques	155/80/R13	
Roue de secours	En option	
Ouverture goulotte	970mm x 790mm	
Ouverture trémie	160mm x 230mm	
Goulotte d'évacuation	Repliable, rotation 280°	
Réservoir hydraulique	30 litres	
Compteur horaire	De série	
Longueur (transport)	3556mm	
Largeur	1290mm	
Hauteur (transport)	1550mm	
Poids	744kg	748kg
Puissance sonore LWA	115 dBA	
Pression acoustique LPA	92 dBA	
Couleur	Vert GreenMech de série (Autres couleurs en option)	

SYSTÈMES DE COUPE

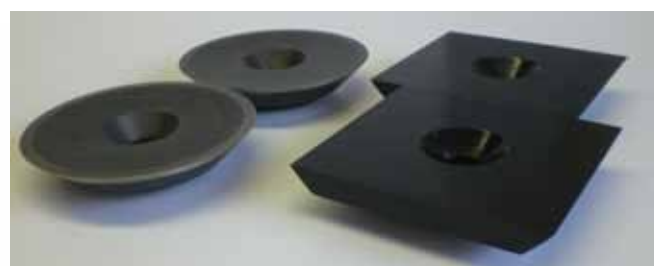

De série les Arborist 150 sont équipés du breveté et éprouvé système de coupe à 'Disque-Lame' qui offre (en plus de sa capacité multi-végétaux, et de son entretien facile, rapide et peu coûteux) une durée de vie qui peut atteindre plus de 900h de fonctionnement. Mais pour les utilisateurs nécessitant un copeau très régulier constamment ou par moments seulement, nous avons conçu un volant de coupe pouvant utiliser alternativement nos couteaux ronds ou des couteaux rectangulaires classiques. Le volant de coupe, pour plus de sécurité et de facilité, peut être bloqué dans la position voulue lors de la maintenance.



Pour plus d'informations : www.greenmech.fr

Arborist150

Performance – Résistance – Polyvalence



PROCESSUS DE FABRICATION

De la conception aux finitions, GreenMech a investi dans les technologies les plus pointues, vous offrant ainsi une gamme de broyeurs de qualité avec une rentabilité maximale.



CONCEPTION



DÉCOUPE LASER

FONCTIONNALITÉS DES ARBO



QUALITÉ DE CONSTRUCTION

Les poutres larges et épaisses d'acier haute résistance utilisées apportent une grande durabilité à la machine quel que soit son terrain d'action. GreenMech n'est pas qu'un assembleur final : toutes les étapes de fabrication dont dépend la durée de vie de la machine sont réalisées au sein de notre usine (découpe, pliage, soudure et peinture de l'acier). Et nous choisissons les composants (moteurs ou hydrauliques par exemple) avec soin parmi les fournisseurs les plus sérieux et les plus répandus en Europe.



CHOIX DE LA MOTORISATION

Sur châssis routier deux versions s'offrent à vous pour plus de flexibilité de choix selon vos besoins actuels et futurs. L'Arborist 150 avec ses 26CV est polyvalent. L'Arborist 150+ avec ses 34CV TD est la solution haute intensité.

OPTIMISATION DE L'ALIMENTATION

La trémie rectangulaire associée à l'angle étudié de la goulotte d'alimentation facilite l'alimentation de branches volumineuses et réduit la quantité de coupes préalables à la tronçonneuse ou de repositionnement des branches pour un gain de temps considérable.



SÉCURISATION DE L'ALIMENTATION

Les rouleaux verticaux plutôt qu'horizontaux réduisent les risques de mouvements latéraux brusques des branches en les maintenant au centre de la goulotte. Le panneau arrière bascule en mode travail protégeant les feux de signalisation mais surtout se transformant en béquille.

NO STRESS NOUVELLE GÉNÉRATION

Le boîtier de contrôle est situé au-dessus de la goulotte d'alimentation, protégé par un cadre métallique. Ce positionnement est à la fois pratique et sécurisé.

L'anti-bourrage électronique (No Stress) utilisé sur les Arborist 150/150+ et ArbTrak 150 ne se contente pas de simplement stopper les rouleaux ameneurs lorsque le régime moteur chute. Le matériau est reculé d'environ 20mm afin de libérer le volant de coupe de tout frottement pour réduire le laps de temps nécessaire pour retrouver un régime optimum. Le rendement de la machine en est ainsi augmenté.



GreenMech France

368 chemin de Provence
F-34400 LUNEL

Tel +33 (0)4 67 06 58 71
Fax +33 (0)4 26 07 76 56
Email info@greenmech.fr

www.greenmech.fr



PLIAGE



SOUDAGE



SABLAGE

ADAPTÉ À VOS BESOINS...

ORIST150 & ARBTRAK150

RÉDUCTION SONORE ET ENTRETIEN

Le moteur est protégé par des panneaux insonorisés d'acier qui doublent leur résistance structurelle par une efficace réduction sonore, tout en étant conçus pour être retirés aisément pour l'entretien usuel. Ce principe est aussi appliqué au volant de coupe qui est facilement accessible et sécurisable.



DURABILITÉ

Du sablage initial au séchage final, le processus de peinture est entièrement effectué par GreenMech afin que votre machine soit le plus possible protégée contre la rouille et les chocs. Elle aura donc fière allure plus longtemps, préservant ainsi sa valeur de revente.



CHENILLARD

La garde au sol haute de 274mm permet une bonne accessibilité dans tout type de terrain.

Un carter en acier protège le dessous du broyeur et tout particulièrement les tuyaux et composants moteur.

Une bonne vitesse d'avancement de 3km/h permet à l'utilisateur de se rendre rapidement sur site.

La plateforme opérateur pour le mode traction est rabattable pour le transport routier et le stockage.



Niveau sonore

En concordance avec la volonté au niveau européen de réduction des pollutions sonores, tout particulièrement sur les broyeurs qui font partis des engins les plus bruyants en milieu urbain, les efforts de GreenMech ont amené le niveau sonore des Arborist 150/150+ et ArbTrak 150 à 115 Lwa (dBa).

Cachet Distributeur:



PHOSPHATATION



SOUS-COUCHE D'APPRÊTAGE



REVÊTE

...ET À VOTRE FAÇON DE TRAVAILLER

ArbTrak150

Polyvalence – Robustesse – Performance



VÊTEMENT



SÉCHAGE EN FOUR



ASSEMBLAGE